

# Ergotron Montagekomponente (Doppel-Klemmgelenk) - für LCD-Display - Schwarz - Bildschirmgröße: bis zu 76,2 cm (bis zu 30 Zoll)

für Flat Panel Monitor ARMS DS100 Series

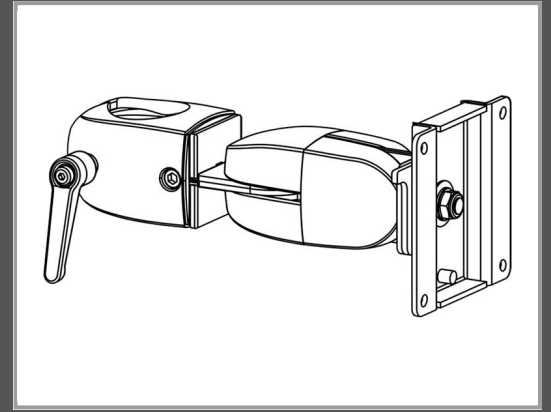

Gruppe	Zubehör TFT/LCD-TV
Hersteller	Ergotron
Hersteller Art. Nr.	47-051-200
EAN/UPC	0698833005066

## Beschreibung

Ergotron - Montagekomponente (Doppel-Klemmgelenk) - für LCD-Display - Schwarz - Bildschirmgröße: bis zu 76,2 cm (bis zu 30 Zoll) - für Flat Panel Monitor ARMS DS100 Series

## Hauptmerkmale

Produktbeschreibung	Ergotron - Montagekomponente - für LCD-Display - Schwarz
Produkttyp	Montagekomponente
Montagekomponenten	Doppel-Klemmgelenk
Neigung	180°
Schwenken	180°
Rotation	360°
Anpassungen	Schwenk, Neigung, Drehung
Empfohlene Verwendung	LCD-Display
Empfohlene Display-Größe	Bis zu 76,2 cm (bis zu 30 Zoll)
VESA-Halterung	100 x 100 mm, 75 x 75 mm
Max. Ladegewicht	10.4 kg
Farbe	Schwarz
Entwickelt für	Flat Panel Monitor ARMS DS100 Series

Technische Daten © 1WorldSync. Technische Änderungen und Irrtümer vorbehalten.